



Súkromná stredná odborná škola Bardejov

Hviezdoslavova 14
Bardejov
085 01
Slovensko

Stanislav Hankovský

Cieľom mojej práce bolo navrhnuť dobový nábytok. Pri tvorbe môjho projektu som vychádzal z maturitnej práce, ktorá predstavuje repliku historického nábytku. Obsahom maturitnej práce je nie len, navrhnutie konštrukcie, rozmerov a technologického postupu výroby, ale aj samotné fyzické vyhotovenie výrobku. Z dôvodu, že som sa nevedel rozhodnúť pre konkrétny typ výrobku som postupne navrhol 9 replík dobového nábytku, 2 komody a 7 konferenčných stolíkov.

Pri navrhovaní jednotlivých kusov nábytku som vychádzal z vedomostí, ktoré som získal na hodinách umeleckoremeselného spracovania dreva a dejín umenia. Konštrukciu nábytku som riešil s využitím masívu. Konštrukčné spoje pomocou drevených kolíkov a lepením. Dobový nábytok je charakteristicky ozdobnými prvkami, ktoré som navrhol tak, že som najskôr nakreslil obrys ozdobného prvku a následne pomocou 2D profilu som vytvoril požadovaný reliéf. Pri návrhu 3D modelu som používal nástroje 3D zjednotenie, 3D rozdiel, 3D rez a vysunutie z 2D entít. Ako maturitný výrobok som si vybral barokový konferenčný stolík. Pre tento stolík som vyhotovil konštrukčný výkres pomocou nástrojov z kresliacej palety (nárys bokorys a pôdorys a rez). Textúry som použil z DAEX MATERIALS.S programom TurboCAD pracujem druhý rok na predmete grafické systémy. V školskom roku 2011/2012 na 33 hodinách sme sa učili 2D kreslenie. V tomto školskom roku (60 hodín) sme sa učili základy 3D modelovania a vizualizácie 3D scén. Meno vedúceho: Ján Chabada, učiteľ INF

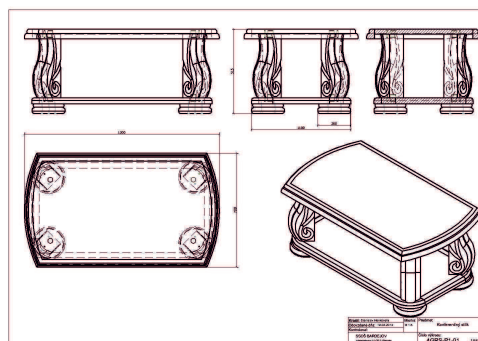
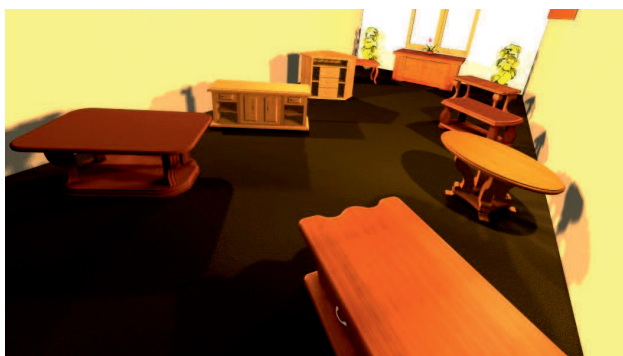

STUDENSKÉ PROJEKTY 2012/2013

pořádané společností ŠPINAR- software s.r.o.
Veřejná soutěž studentských prací v programu
TurboCAD pro Českou a Slovenskou republiku

ŠPINAR®
SOFTWARE